



**Bimetall-Thermometer
H 020**

**mit Spitze zum Einstechen
und klappbarem Handgriff**

Bimetall Zeigerthermometer zur
Temperaturmessung in
Lebensmittel und Getränken.

Anwendung:	Gastronomie, Lebensmittelindustrie, Haushalte
Nenngröße:	34 mm
Schaftlänge:	100 – 300 mm
Tauchschaft:	zentrisch nach hinten aus Edelstahl 1.4301 mit Spitze
Gehäuse:	Stahlblech verzinkt
Übersteckring:	Stahlblech vernickelt
Zifferblatt:	Stahlblech, Silber / Weiß lackiert, schwarz bedruckt
Zeiger:	Aluminium rot
Klappbarer Handgriff:	Edelstahl 1.4301
Sichtscheibe:	Instrumentenflachglas
Messelement:	Bimetallwendel
Anzeigebereich:	0+120°C, -50+50°C, 0+200°C
Anzeigegenauigkeit:	Klasse 2 (DIN 16203 / DIN EN 13190)
Weitere Optionen:	Weitere Schaftlängen auf Anfrage

**Bimetall-Thermometer
H 020**

**mit Spitze zum Einstechen
und klappbarem Handgriff**

Bimetall Zeigerthermometer zur
Temperaturmessung in
Lebensmittel und Getränken.

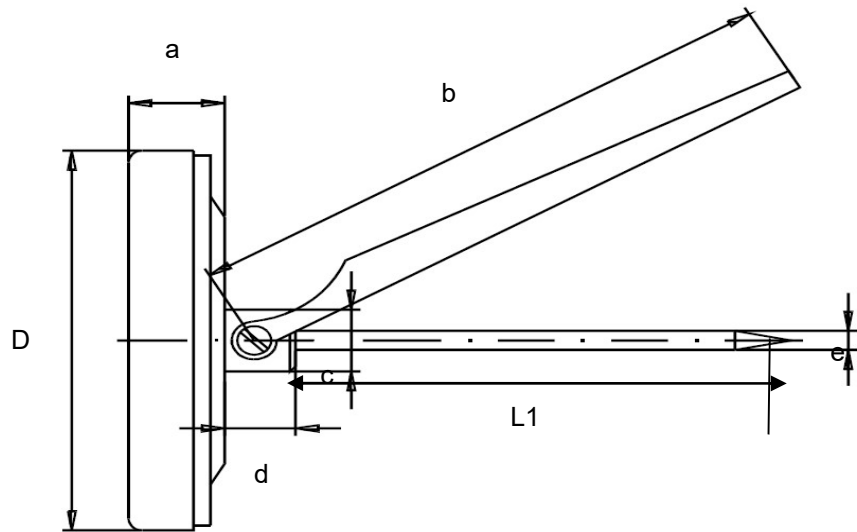

Nenngröße (D)	a	b	c	d	e	L1
34	9	110	13	12,5	4	100-300

Angaben in mm

Allgemeine Informationen

Weitere Ausführungen und Sonderwünsche können wir auf Anfrage anbieten.

Dieses Datenblatt entspricht dem heutigen Stand der Technik. Änderungen behalten wir uns vor.